

MANUAL DO USUÁRIO

Parabéns pela escolha de viver com mais saúde, Soft by Everest.

JULHO/2022 REV. 220707



PURIFICADORES DE ÁGUA
GELADA E NATURAL

 **Soft**[®]
by **Everest**



A **Everest Refrigeração Indústria e Comércio Ltda.** cumprimenta-o pela escolha feita ao comprar o seu purificador de água Soft. Em nossa indústria tudo foi feito para que seu purificador de água tenha o melhor desempenho por longos anos, para o que será necessária a sua colaboração, primeiro lendo atentamente este manual e depois utilizando-o conforme as recomendações a seguir. Ao receber seu Soft verifique cuidadosamente se esta em perfeitas condições. Havendo qualquer dano ou dúvida entre em contato com o revendedor ou o transportador para as devidas providências.



Seu Purificador de água Soft possui um sistema com alta tecnologia de filtração e está de acordo com a NBR 16.098. Este sistema não foi desenvolvido para ser usado em locais onde a água é bacteriologicamente insegura ou de qualidade desconhecida. A água deve ser potável, tratada por concessionária de água responsável na sua região, conforme **portaria vigente do Ministério da Saúde.**

Este aparelho não é destinado a ser usado por pessoas (incluindo crianças) com capacidades físicas, sensoriais ou mentais reduzidas, ou sem experiência e conhecimento, a menos que sejam dadas supervisões ou instruções relativas ao uso do aparelho por uma pessoa responsável pela sua segurança.

As crianças devem ser vigiadas, a fim de garantir que não brinquem com o aparelho.

Para melhor funcionamento do seu purificador e garantia da água servida, é importante alertá-lo sobre o uso de filtros originais Everest. O original tem em seu corpo os logotipos **Soft e Everest** em relevo, selo ABRAFIPA "ORIGINAL" e é embalado em saco plástico personalizado, lacrado e com instruções para troca do filtro.



	FIT	SLIM	STAR	PLUS
ALTURA X LARGURA X PROFUNDIDADE	28 x 30,5 x 37cm	36 x 27,5 x 37cm	39,5 x 30,5 x 37cm	39,5 x 30,5 x 37cm
PESO BRUTO	11kg	11,5kg	12kg	13kg
COM AMBIENTE A 32°C E ÁGUA A 27°C	ATENDE ATÉ 15 PESSOAS	ATENDE ATÉ 15 PESSOAS	ATENDE ATÉ 15 PESSOAS	ATENDE ATÉ 30 PESSOAS
ARMAZENAMENTO DE ÁGUA GELADA	1,2 LITROS	1,8 LITROS	2 LITROS	2 LITROS
GÁS REFRIGERANTE	R134a			
CARGA DE GÁS (COMPRESSOR AZ399)	32g	32g	32g	32g
CARGA DE GÁS (COMPRESSOR EMIS15)	32g	32g	36g	32g
TENSÃO	127V OU 220V - 60Hz			
POTÊNCIA	100W	100W	100W	140W
PRESSÃO NOMINAL	0,196MPa (20 metros de coluna de água)			
PRESSÕES MIN/MAX DE REDE HIDRÁULICA	29 kPa a 392 kPa (3 a 40 metros de coluna de água)			
TEMP. MIN/MAX DE TRABALHO	5°C a 42°C			
VIDA ÚTIL DO ELEMENTO FILTRANTE	4.000 LITROS			
VAZÃO MÁXIMA RECOMENDADA	0,75 LITROS/MINUTO (45 litros/hora)			
VOLUME INTERNO DO APARELHO	1,6 LITROS	2,3 LITROS	2,5 LITROS	2,5 LITROS
VOLUME DE REFERÊNCIA PARA ENSAIO DE PARTICULADO	4.000 LITROS			

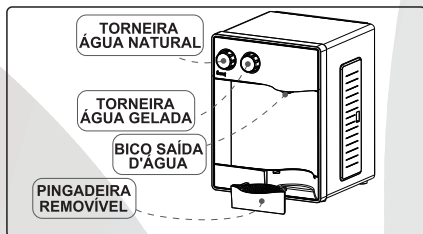
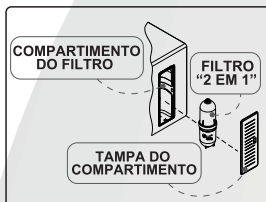
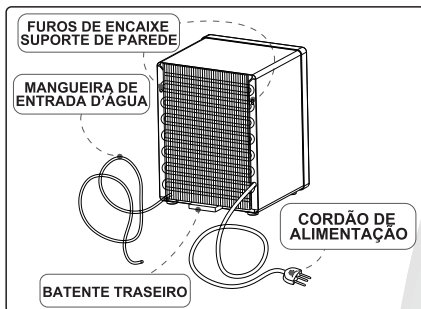

**APARELHO PARA
PONTO DE USO (POU)**

**APARELHO PARA
USO INTERNO (IPX0)**



05 | INSTALAÇÃO / LOCALIZAÇÃO

Seu Purificador de água Soft Ihe foi fornecido com um "kit" de instalação composto de:

- 1,5 metros de mangueira plástica atóxica já conectada ao aparelho;
- 01 Registro de entrada d'água Soft;
- 02 buchas 8 mm (S8) com respectivos parafusos;
- 02 suportes de parede

Seu Soft foi fornecido com uma mangueira atóxica e um registro para ligação hidráulica. O uso de qualquer outro tipo de mangueira deve ser evitado porque as que são encontradas no comércio geralmente não são atóxicas e tem a forte possibilidade de fazer com que a água fique com gosto desagradável. O conjunto de mangueira fornecido com o purificador deve ser ligado à rede de água, não se deve reutilizar mangueira usada. Caso haja a necessidade de remoção do engate rápido esta operação somente pode ser efetuada pelo o fabricante ou pela rede de assistência técnica autorizada. O Registro de entrada d'água Soft (**fig.1**) poderá ser instalado em um ponto da instalação hidráulica.

Com o Registro instalado, retire o tampão de borracha que protege a mangueira e siga as instruções a seguir (**fig.1**) para acoplar a mangueira no registro.

CONEXÃO DA MANGUEIRA NO REGISTRO

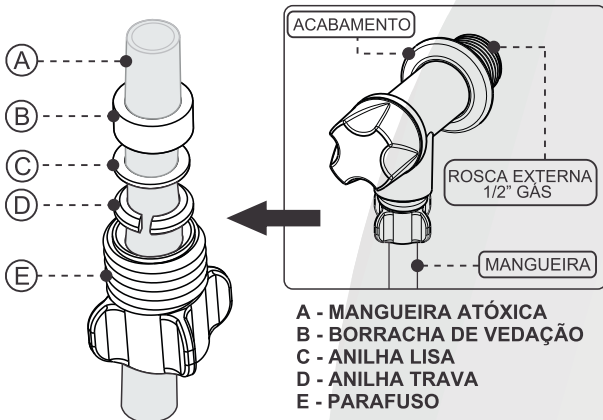

A mangueira (A) ultrapassa a área de vedação da borracha (B) a fim de evitar que cortes irregulares comprometam a vedação.

Após o encaixe da mangueira (A), posicione a borracha de vedação (B), a anilha lisa (C), a anilha trava (D) e o parafuso (E).

Agora aperte o parafuso (E) manualmente que ele se encarregará de fechar a anilha trava (D), promovendo a fixação necessária da mangueira para que não se solte com o uso.

Recomendamos fechar o registro de entrada d'água Soft no caso de ausência prolongada por motivo de férias, viagens, etc.

fig.1

O aparelho poderá ser instalado sobre uma bancada ou fixado na parede de acordo com sua conveniência (**fig.2**). Para o bom funcionamento é necessário que seja escolhido um local fresco, seco, bem arejado e sob abrigo de raios solares (uso interno). Recomendamos que não seja instalado "embutido" em armário ou parede, sem as devidas precauções referentes a ventilação. Em qualquer das opções de instalação verifique o perfeito nivelamento do aparelho e **para instalação em parede verifique se a área utilizada é plana.**

Os suportes para fixação em parede e as buchas 8mm (S8) (utilizados na instalação em parede) estão dimensionados para sustentar seu purificador em condições de uso, sem sobrecarga vertical. Para sua segurança, verifique se o local escolhido é adequado para suportar o peso do aparelho em condições de uso (17 kg) e que não existam tubulações hidráulicas e/ou elétricas. Caso haja dúvida sobre o atendimento dessas condições, não recomendamos a instalação do produto na parede.

Em qualquer caso o fabricante, seus revendedores e representantes isentam-se de qualquer responsabilidade referente à instalação deste produto na parede.

Para instalação em parede, fixe os suportes com as buchas 8mm (S8) e os parafusos que acompanham o aparelho, utilizando broca para concreto de \varnothing 8mm ou 5/16".

FURAÇÃO PARA FIXAÇÃO DOS SUPORTES DE PAREDE

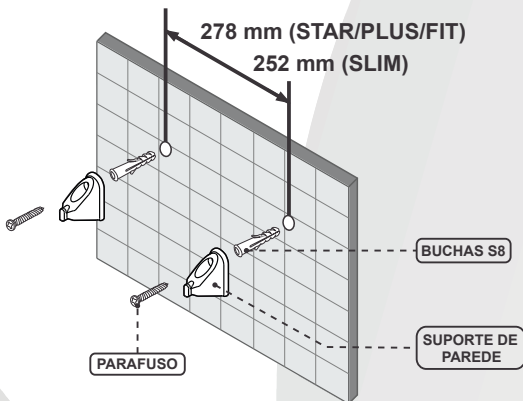

Após a fixação dos suportes na parede, suspenda o Soft e encaixe-o nos rasgos presentes nos suportes (fig.2). Deixe o aparelho descer suavemente, verificando se a montagem ficou firme e se o aparelho está nivelado.

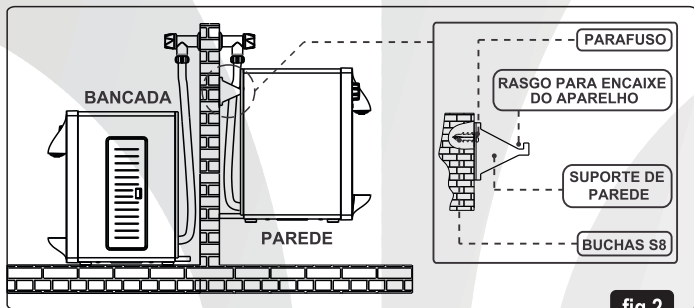
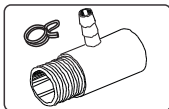
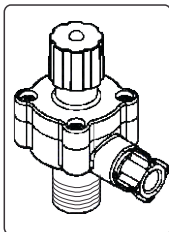

fig.2



1- CONEXÃO "T" 1/2" MANGUEIRA +ABRACADEIRA DE PRESSÃO

Permite a ligação do seu purificador no ponto utilizado para uma torneira.



2- VÁLVULA REGULADORA DE PRESSÃO

Seu Purificador de água Soft foi projetado para trabalhar em rede hidráulica com pressão de 0,029 MPa a 0,392 MPa (3 a 40 mca). Pressões acima de 40 metros de coluna de água causam danos ao seu equipamento. Neste caso torna-se necessária a instalação de "Válvula reguladora de pressão" que foi desenvolvida especialmente para uso em Purificadores de água Soft. Esta válvula pode trabalhar em redes hidráulicas com pressão de até 0,98 MPa (100 mca). *Importante: Mesmo em rede hidráulica com pressão dentro do limite máximo estabelecido para seu aparelho (0,392 Mpa ou 40 mca), recomendamos que seja verificado se pode ocorrer elevação súbita da pressão da água (golpe de ariete), pois este fenômeno pode provocar danos irreversíveis ao filtro e a todo o sistema interno do aparelho. Neste caso também torna-se necessária a instalação de "Válvula reguladora de pressão".

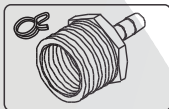

3- CONEXÃO REGISTRO DE FILTRO / MANGUEIRA +ABRACADEIRA DE PRESSÃO

Poderá ser instalada num registro de filtro doméstico de parede ou em qualquer outro ponto de sua instalação hidráulica.

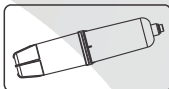

4- PRÉ FILTRO

Utilizado para prevenir a saturação precoce do Filtro "2 em 1" por excesso de sedimentos. O Pré-Filtro retém partículas acima de 10µ.

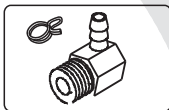

5- CONEXÃO "L" REGISTRO +ABRACADEIRA DE PRESSÃO

Desenvolvida para saída de água à 90°.



Este produto está adequado a padrões internacionais de segurança. O plugue do cabo de alimentação de seu purificador está em conformidade com a NBR 14136 do INMETRO e deve ser mantido. O plugue adotado permite que seu purificador fique aterrado, evitando assim a ocorrência de descargas elétricas. Caso a instalação elétrica não esteja de acordo, a ligação elétrica é por conta e risco do usuário. Não remova o pino de aterramento do plugue, a não utilização do plugue com aterramento resulta em risco de acidente ao usuário bem como a perda da garantia. A tomada elétrica deve ser robusta e exclusiva (tripolar). Antes de ligar seu aparelho confira se a tensão elétrica (127 ou 220 V) está de acordo com a tomada. Não ligue o aparelho em cabos de extensão ou junto com outros na mesma tomada. A variação admissível de tensão é:

Para 127V - entre 100 e 140V

Para 220V - entre 198 e 242V

A tensão fora dos limites estabelecidos poderá ocasionar a queima do compressor, que neste caso, não será coberta pela garantia. Se a tensão estiver fora dos limites estabelecidos será necessário instalar um estabilizador de tensão com potência não inferior a 300 W.



Antes de ligar o aparelho esteja certo de que a tensão elétrica de fornecimento é a correta. Com o aparelho conectado à rede hidráulica chegou a hora de encher o reservatório de água. Coloque um recipiente sob o bico de saída de água e **abra a torneira de água natural**. Devido a presença de partículas finas de carvão ativado do filtro, no início da operação, a água poderá estar ligeiramente turva. Esta situação é normal e é causada pelo pó de carvão ativado que se forma durante o transporte e manuseio de seu aparelho. Deixe sair a água (20 litros) até que ela esteja cristalina e então abra a torneira de água gelada aguardando que a água saia límpida. A presença de microbolhas de ar na água é normal e pode perdurar por alguns dias. O carvão ativado usado em seu filtro é inócuo à saúde humana.

Nota 1: Retire o bico de saída d'água e enxague em água corrente para remover pequenas partículas de carvão que possam obstruir a passagem de água. Para retirar o bico, seguir fig.5.

Lembramos que estes cuidados devem ser tomados apenas quando da instalação de seu aparelho ou troca de seu filtro de água. Uma vez normalizada a saída de água de seu aparelho, ligue-o à tomada elétrica e aguarde aproximadamente 60 minutos, tempo necessário para o aparelho gelar a água de seu reservatório interno, logo após ele estará pronto para ser usado.

O seu Purificador de água Soft possui um termostato para o controle de temperatura média da água em 8°C, já regulado previamente na fábrica.

O aquecimento do gabinete do seu aparelho é normal. Este aquecimento ocorre devido à troca de calor entre o condensador e o gabinete. Para um bom funcionamento, é necessário que seja instalado em locais com boa ventilação. O aparelho emite sons, parecidos a quando se torce uma forma de gelo, isto é normal e é causado pela camada de gelo que se forma dentro do evaporador frigorífico, além do compressor que produz ruído característico de um motor elétrico, que significa que o compressor está em funcionamento.



09 | CONHEÇA SEU SISTEMA DE FILTRAÇÃO E QUANDO EFETUAR A TROCA DO FILTRO

Soft by Everest

Desenvolvido para uso com água potável, ou seja, tratada por concessionária de água, **seu filtro “2 em 1”** tem por finalidade reter impurezas nela contida, assim como reduzir cloro, odores e sabores estranhos à água.

Internamente é dotado de cartucho produzido em polipropileno atóxico pelo sistema “Melt Blown”, que consiste na sobreposição de microfibras tramadas. Possui a característica de reter impurezas (superiores a 5µ) na sua superfície e ao longo de sua espessura, conferindo-lhe assim uma maior durabilidade.

Após a filtração a água entra no estágio de carvão ativado, o qual pelo processo de adsorção reduz cloro, odores e sabores estranhos à água. Este carvão é impregnado com prata coloidal cuja ação bacteriostática inibe a proliferação de microrganismos em seu interior.

Seu filtro possui em média uma vida útil de 4.000 litros (9 a 12 meses), podendo ser reduzida dependendo da qualidade (impurezas, teor de cloro, etc...) da água utilizada diariamente.

Caso a vazão de água diminua sensivelmente, ou se observem alterações de gosto ou odor na água, isto indica a saturação do elemento filtrante e/ou do carvão ativado, sendo necessário em qualquer dos casos a troca do filtro.



ORIGINAL, só com o selo **ABRAFIPA**

Caso o seu filtro não tenha sido substituído, antes do prazo de vida útil que é de 9 a 12 meses por problema de qualidade da água, por questão de segurança, o seu filtro deverá ser substituído, mesmo que não apresente nenhum tipo de alteração acima descrito. A razão disto é que o biofilme formado internamente pelas impurezas orgânicas e inorgânicas retidas, assim como a redução da eficiência bacteriostática, que comprometerá a qualidade da água servida.

Por suas características construtivas, o filtro “2 em 1” não admite retrolavagem.

O filtro Soft “2 em 1” e sua embalagem não devem ser descartados em lixo doméstico.

Para o descarte do seu filtro e da respectiva embalagem, de forma ambientalmente correta, localize um ponto de recebimento mais próximo no site da ABREE: <http://abree.org.br>



Para a troca do filtro siga os procedimentos abaixo:

1. Feche o registro e abra as torneiras de água natural e gelada para aliviar a pressão interna do aparelho.

2. Desligue o aparelho da tomada elétrica.

3. Exclusivo para os modelos Star, Slim e Plus. Afrouxe o parafuso plástico (C), uma a duas voltas, gire o filtro (B) no sentido anti-horário usando as aletas (F) do corpo do filtro até desconectá-lo de seu engate superior (A) (**fig.3**).

3.1. Exclusivo para o modelo Fit. Retire a tampa lateral direita (E), afrouxe o parafuso plástico (C), uma a duas voltas, retire o tubo de entrada d'água (D), gire o filtro (B) no sentido anti-horário usando as aletas (F) do corpo do filtro até desconectá-lo de seu engate (fig.4).

4. Exclusivo para os modelos Star, Slim e Plus. Incline o filtro (B) para fora do seu compartimento e puxe-o para cima, desencaixando-o do tubo de entrada d'água (D) (**fig.3**).

4.1. Exclusivo para o modelo Fit. Puxe o filtro (B) para fora do compartimento (**fig.4**).

5. Substitua o filtro.

6. Atarraxe-o seguindo a ordem inversa dos itens anteriores.

7. Abra o registro, verifique vazamentos e retire pelo menos vinte (20) litros de água NATURAL, para a eliminação de possíveis partículas de carvão. Lembramos que o carvão usado no filtro é inócuo à saúde humana. Repita a operação da NOTA1: ITEM 8.

8. Religue o aparelho a rede elétrica.

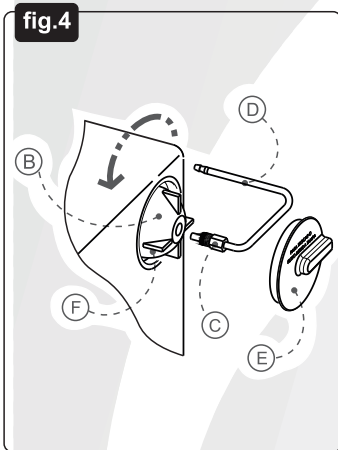
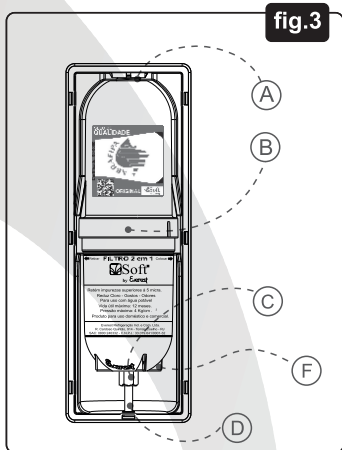

“A troca do elemento filtrante não causa nenhuma anomalia ou tem qualquer impacto no funcionamento da parte de refrigeração de seu purificador.”



Para limpeza externa não use abrasivos, saponáceos, detergentes clorados, sabões cáusticos, álcool ou solventes. Eles atacam a pintura do gabinete e o plástico. Limpe seu aparelho somente com pano úmido e detergente neutro e seque-o cuidadosamente. Limpe regularmente o condensador de gás traseiro com escova macia ou aspirador de pó. A troca do cordão de alimentação somente deve ser efetuada pelo fabricante, Rede de Assistência Técnica Autorizada ou por profissional qualificado, a fim de evitar riscos ao usuário e danos ao seu equipamento.

Caso haja necessidade de remoção do painel frontal para eventual manutenção, esta operação somente poderá ser efetuada pelo fabricante ou Rede de Assistência Técnica Autorizada ou seu revendedor autorizado.



Quando da limpeza da caixa d'água de abastecimento da rede hidráulica feche sempre o registro de entrada de água do seu purificador Soft, para que não haja entrada de água excessivamente suja. Caso não se tenha este cuidado a vida útil do seu filtro estará comprometida.

1. Recomenda-se descartar diariamente o primeiro copo de água, em qualquer uma das torneiras (natural e gelada).

2. Quando da ausência prolongada (férias, viagens, etc.) recomendamos fechar o registro de entrada de água e desligar o seu aparelho da tomada elétrica.

3. Quando do retorno, descarte 2 litros de água de cada uma das torneiras.

4. Sempre que manusear o bico de saída d'água esteja com as mãos limpas para manter a qualidade da água. A limpeza do bico pode ser feita com algodão levemente umedecido com álcool líquido 70%. Após a limpeza do bico, secar devidamente e retirar todo o excesso de álcool, descartando um copo d'água. Para acessar o interior do Bico siga a fig.6. Tenha cuidado para não desprender as duas telas de inox.

A limpeza do bico deve ser feita caso seja observada alteração no fluxo de saída d'água ou na troca do elemento filtrante.

PARA RETIRAR O BICO DE SAÍDA D'ÁGUA, ROTACIONE-O NO SENTIDO ANTI-HORÁRIO E PUXE-O PARA BAIXO. UTILIZE SUA ALETA PARA MAIOR COMODIDADE AO EXECUTAR A OPERAÇÃO.

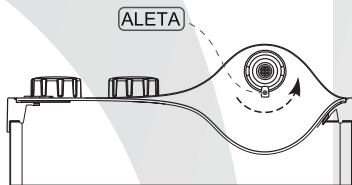

VISTA INFERIOR

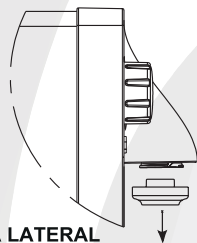

VISTA LATERAL

fig.5

DESMONTE O CONJUNTO PARA MELHOR ACESSO A TODAS AS PARTES

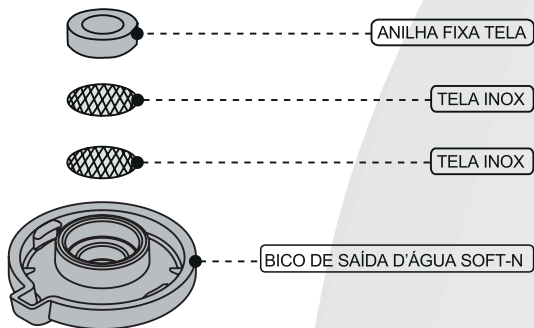

SUGERIMOS QUE ESTA LIMPEZA SEJA FEITA POR TÉCNICO AUTORIZADO.

fig.6

5. Recomendamos que a cada 2 anos se faça uma sanitização no aparelho, através de um assistente técnico autorizado ou seu revendedor autorizado.

Importante: Descartar 2 litros de água de cada torneira após a limpeza.

6. Para a limpeza da Pingadeira retire-a seguindo o desenho abaixo (fig.7).

1- PRESSIONE A PARTE ESQUERDA DA TAMPA DA PINGADEIRA PARA RETIRÁ-LA

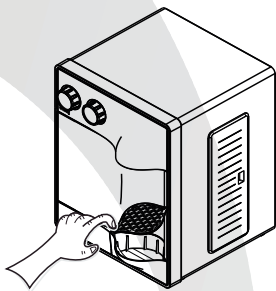

2- FEITO ISTO, PUXE A PINGADEIRA PARA SOLTÁ-LA.

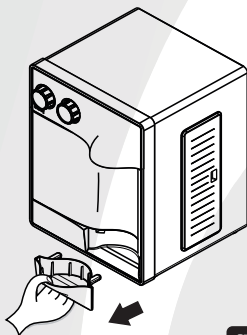

fig.7



Raramente o seu purificador Soft terá problemas de ordem elétrica ou mecânica, mas ocorrendo alguma irregularidade, verifique no quadro do item 16 - PROBLEMAS E SOLUÇÕES, as possíveis causas e correções que poderão ser adotadas. Não corrigindo o problema entre em contato com a assistência técnica ou seu revendedor autorizado Everest.

Existem muitas maneiras de entrar em contato com a assistência técnica autorizada.

Pelo Site Oficial | www.everest.ind.br Pelo SAC | 0800 0240332

No nosso site você encontra a assistência técnica mais próxima da sua localização. **Pelo WHATSAPP | (21) 97013 - 7800**
Disponível de segunda a sexta das 8h às 17h.

Por E-mail | atendimento@everest.ind.br



Os purificadores de água Soft da Everest com refrigeração, possuem as seguintes certificações: melhoria da qualidade da água (Saúde), segurança elétrica, eficiência energética (kWh/litro), capacidade de fornecimento de água gelada (litros/hora) e consumo de energia. Todas as certificações visam a segurança e saúde do consumidor e a eficiência energética.

As certificações estão contempladas na Portaria 344 do INMETRO.

	FIT	SLIM	STAR	PLUS
CAPACIDADE DE FORNECIMENTO DE ÁGUA GELADA	1,303 l/h	1,000 l/h	0,935 l/h	1,896 l/h
EFICIÊNCIA ENERGÉTICA	0,075 kW/l	0,106 kW/l	0,103 kW/l	0,061 kW/l
CONSUMO DE ENERGIA	4,950 kWh/mês	5,100 kWh/mês	5,460 kWh/mês	6,450 kWh/mês
RETENÇÃO DE PARTÍCULAS	Classe C (de 5 até 15µm)			
REDUÇÃO DE CLORO LIVRE	Com redução de cloro livre			
EFICIÊNCIA BACTERIOLÓGICA	Sem eficiência bacteriológica			

Os ensaios foram realizados de acordo com as normas NBR 16.098 (saúde) e NBR 16.236 (desempenho energético).



O purificador de água e sua embalagem não devem ser descartados em lixo doméstico. Para o descarte do seu purificador, da sua respectiva embalagem e acessórios, de forma ambientalmente correta, localize um ponto de recebimento mais próximo a você no site da ABREE: <http://abree.org.br>

A ABREE é a entidade gestora da qual somos associados, para realização da logística reversa.



1. Não sai água no bico.	<ul style="list-style-type: none"> - Registro de água fechado ou falta de água; - Filtro saturado. 	<ul style="list-style-type: none"> - Verifique o registro ou abastecimento de água; - Troque o filtro.
2. Saída de água no bico com pequena vazão.	<ul style="list-style-type: none"> - Registro parcialmente fechado; - Mangueira de água estrangulada; - Filtro saturado; - Baixa pressão da rede hidráulica; - Bico obstruído. 	<ul style="list-style-type: none"> - Verifique o registro; - Corrija o posicionamento da mangueira de água; - Troque o filtro; - Verifique; - Faça a limpeza do bico (fig.5).
3. Aparelho não gela ou abaixo do rendimento.	<ul style="list-style-type: none"> - Tensão na tomada elétrica muito alta ou muito baixa (nestes casos o compressor dará vários arranques sucessivos sem funcionar); - Excesso de consumo de água gelada (especificado por modelo no item 3- DADOS TÉCNICOS); - Local de instalação sem circulação de ar (geralmente aparelhos embutidos); - Mini ventilador inoperante (aplicado nos modelos Plus e Fit). 	<ul style="list-style-type: none"> - Instale o estabilizador de tensão (mínimo de 300W); - Verifique; - Corrija permitindo maior circulação de ar; - Contacte a Assistência Técnica Autorizada Everest.
4. Vazamento de água no compartimento do filtro.	<ul style="list-style-type: none"> - Parafuso plástico com aperto insuficiente; - Filtro "2 em 1" com aperto insuficiente. 	<ul style="list-style-type: none"> - Verifique o aperto do parafuso plástico do filtro; - Verifique o aperto do filtro com o engate.
5. Água fora dos padrões de potabilidade.	<ul style="list-style-type: none"> - Contaminações microbiológicas. 	<ul style="list-style-type: none"> - Verifique a potabilidade da rede hidráulica.

OBSERVAÇÃO

Constatado pela assistência técnica qualquer um dos problemas do item 16, as despesas ocorrerão por conta do usuário.

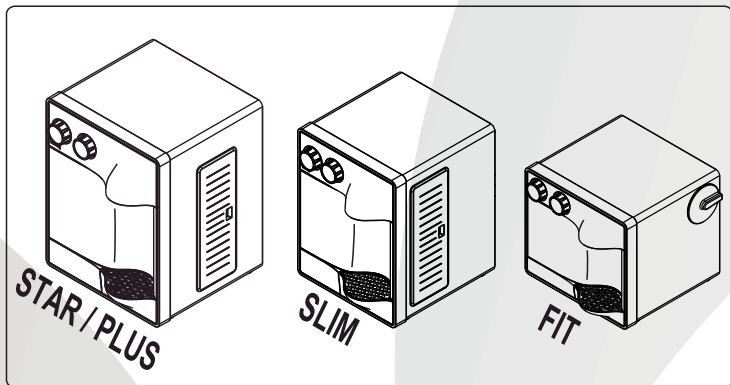

Sugestões, informações e reclamações:

Ligue 0800 024 0332 ou por email atendimento@everest.ind.br

Para agilizar o atendimento, tenha em mãos o modelo do equipamento, a nota fiscal e o número de série que está localizado no compartimento do filtro.

EVEREST REFRIGERAÇÃO INDÚSTRIA E COMÉRCIO LTDA.

RUA CARDOSO QUINTÃO, 914. TOMÁS COELHO. RIO DE JANEIRO - RJ.

CEP: 21381-460. TEL.: (21) 3626-7500. SAC: 0800 024 0332.

www.everest.ind.br / atendimento@everest.ind.br

CNPJ: 33.079.641/0001-32

EVEREST reserva-se o direito de modificar as especificações e desenhos de seus produtos sem prévio aviso, em função de aprimoramentos técnicos.

CERTIFICADO DE GARANTIA

Garantimos este aparelho **Everest** como livre de defeitos de materiais e fabricação durante o prazo de 03 (três) meses por força de lei, acrescido de 09 (nove) meses adicionais concedidos pela **Everest** perfazendo um total de 12 (doze) meses ao primeiro usuário, a partir da data de emissão da nota fiscal, desde que seja usado em condições normais e recomendadas. A garantia total perderá a validade se houver remoção e/ou alteração do número de série da etiqueta de identificação do produto e da não apresentação da nota fiscal de compra do produto. Durante a vigência da garantia, comprometemo-nos a substituir ou consertar gratuitamente as peças defeituosas quando o seu exame revelar a existência de defeitos de material ou fabricação. Somente as nossas redes autorizadas têm permissão para efetuar atendimento em garantia.

A **Everest** exime-se de qualquer responsabilidade e essa garantia fica sem efeito se este equipamento sofrer danos causados por quedas, for ligado à rede elétrica ou hidráulica imprópria ou não compatível com o equipamento, por agentes da natureza (raios, desabamentos, inundações, etc...), uso em desacordo com o manual de instruções, apresentar sinais de mau uso devido a introdução de objetos ou líquidos estranhos em seu interior ou tiver sido violado, consertado ou ajustado por terceiros não autorizados. Também será considerada nula a garantia se a nota fiscal de compra apresentar rasuras e/ou alterações. Todas as peças substituídas serão de propriedade da **Everest**.



Soft[®]
by Everest

CERTIFICADO DE GARANTIA

A garantia não cobre os seguintes itens:

- Instalação do produto.
- Atendimento a domicílio com distância superior a 30 Km do posto da Assistência Técnica.
- Reposição de filtros.
- Reposição de mangueiras externas, conexões, registros e válvula reguladora de pressão usados na instalação do produto.
- Chamadas sem justificativa, tais como: falta d'água, energia, instalação inadequada, etc.
- O produto for instalado ou utilizado em desacordo com o manual de instruções.
- O produto for ligado em tensão diferente a qual foi destinado.
- O produto tiver recebido maus tratos, descuidos ou ainda sofrer alterações, modificações ou consertos feitos por pessoas ou entidades não credenciados pela **Everest**.
- O defeito for causado em virtude de acidente ou má utilização do produto pelo consumidor.

EVEREST REFRIGERAÇÃO INDÚSTRIA E COMÉRCIO LTDA.

RUA CARDOSO QUINTÃO, 914. TOMÁS COELHO. RIO DE JANEIRO - RJ.

CEP: 21381-460. TEL.: (21) 3626-7500. SAC: 0800 024 0332.

www.everest.ind.br / atendimento@everest.ind.br

CNPJ: 33.079.641/0001-32

PESQUISA DE SATISFAÇÃO

Como conheceu nosso produto?

Internet Loja física Indicação de amigo

Qual revenda lhe atendeu?

Qual nota você dá ao atendimento recebido?

1 2 3 4 5

Observação / Reclamação / Sugestão / Elogio?

Este questionário pode ser respondido através do nosso site www.everest.ind.br